

Öl-Servicegerät FAPC016 mit Partikelmonitor

Die geniale und einfache Lösung um ihre Maschinen mit sauberem Hydrauliköl zu befüllen oder das Öl abzureinigen!

- sauberes Hydraulik-Öl in wenigen Minuten
- Absolut-Tiefen-Filter mit hohem Abscheidegrad > 99.5% mit neuester Technologie
- Handliches Filtergerät für jeden Service-Wagen, mit geringem Gewicht von 24 kg
- Hydrauliköl auf der Baustelle direkt an der Maschine aufbereiten
- Geeignet für Mineral - und Bioöle
- enorme Filterleistung, für ein Fass Hydrauliköl max. 1 Std. je nach Reinheitsklasse



Funktionen und Leistungsmerkmale

- mit Partikelmonitor OPCOM
- Fördervolumen $Q = 16 \text{ l/min}$
- Betriebsdruck $p = 4 \text{ bar}$
- Filterfeinheit $5 \mu\text{m}$ absolut
- Betriebsspannung 1 Ph 230 V/50 Hz
- Saughöhe max. = 1.8 m
- E-Motor Leistung $P = 0.45 \text{ kW}$
- Gewicht = 24 kg
- Optische Verschmutzungsanzeige
- Bypassventil = 4 bar



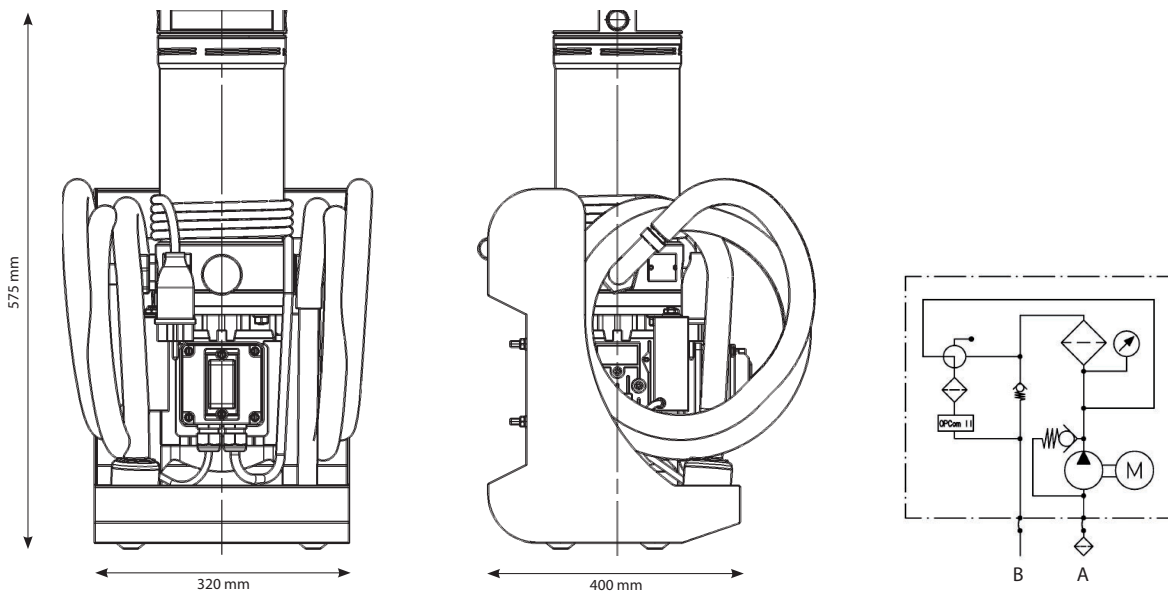

Pos	Bezeichnung	Typ	Art.-Nr.	Preis CHF/Stk.
1	Öl-Servicegerät FAPC016	FAPC 016-2105	101593	3980.00

Preise exkl. MwSt

Preise exkl. MwSt